

T 815-231R25 28 325 6x6.2

FORESTRY

6x6 UNIVERZÁLNÍ VŮZ PRO VYVÁŽENÍ A PŘEPRAVU DŘEVA

Kombinací vynikajících vlastností vozidla TERRN^o 1 6x6 (odpojitelný náhon předních kol), teleskopického návěsu a výkonného nakládacího zařízení vzniká vysoce efektivní a univerzální vůz pro vyvážku a přepravu dřeva. Doporučená konfigurace vozu TERRN^o 1 je vybavena nástavbou společnosti UMIKOV umožňující umístění nakládacího zařízení a připojení návěsu.

Třínápravový teleskopický návěs UMIKOV NPK 39 T s posuvnými klanicemi je vyroben z vysoce kvalitních materiálů renomovaného švédského výrobce SSAB. Hydraulické roztahování rámu (až o 3 000 mm) a posuv klanic je možné ze sedačky HNJ plynule bez boční aretace se zajištěním pomocí hydraulických zámků. Pístnice hydraulického roztahování jsou umístěny v bočních tubusech rámu a jsou tak chráněny proti mechanickému poškození. Díky tomuto systému a nízké pohotovostní hmotnosti je návěs vysoce univerzální a vysoce efektivní.

Vozidlo využívá nakládacího zařízení Cargotec Loglift F165 ZT93, které umožňuje s minimálními nároky na místo manipulaci s výřezem všech délek. Vyložení až 9,3 m s nosností na konci 1 500 kg činí zařízení vysoce výkonným a univerzálním. Díky těmto parametrům lze zkrátit čas nakládky i vykládky proti jiným zařízením až o 60 %, což znamená zlepšení ekonomiky práce i úsporu provozních nákladů.

VYNIKAJÍCÍ PRŮCHODNOST
VYSOKÁ RYCHLOST A PRODUKTIVITA
UNIVERZÁLNOST TELESKOPIKÉHO NÁVĚSU
VYSOCE VÝKONNÉ NAKLÁDACÍ ZAŘÍZENÍ
EKOLOGICKÝ MOTOR EURO V

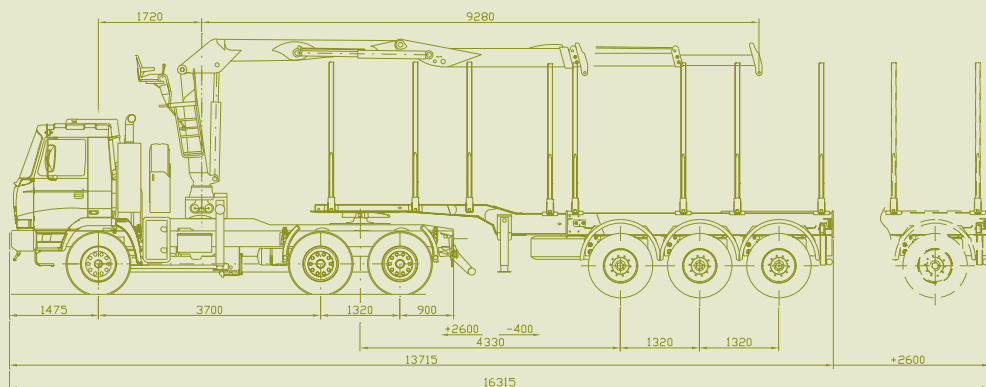

TATRA IS THE SOLUTION

THE NEW



TERRN^o 1

tatra.cz

T 815-231R25 28 325 6x6.2

6x6 UNIVERZÁLNÍ VŮZ PRO VYVÁŽENÍ A PŘEPRAVU DŘEVA

MOTOR

Typ	TATRA T3D-928-30 EURO V
Počet válců	8
Vrtání/Zdvih	120/140 mm
Zdvihový objem	12 667 cm ³
Čistý výkon	325 kW/ 1 800 min ⁻¹
Čistý točivý moment	2 100 Nm/ 1 100 -1 200 min ⁻¹
Úprava výfukových plynů systémem SCR.	

PŘEVODOVKA

Typ	TATRA 14TS 210L
Synchronizovaná, poloautomatické řízení NORGREN.	
Počet stupňů	
- vpřed	14
- vzad	2

PŘÍDAVNÁ PŘEVODOVKA

Typ	TATRA 2.30 TRS 2,9 (1,2)
Sestupná, dvoustupňová, řaditelná za jízdy, zvyšuje počet převodových stupňů v převodovce.	

POMOCNÝ POHON

Typ TATRA 1TP z převodovky.

NÁPRAVA PŘEDNÍ

TATRA - řízená, hnaná, s výkyvnými polonápravami, uzávěrka osového diferenciálu. Pérování zkrutnými tyčemi a teleskopickými tlumiči.

NÁPRAVY ZADNÍ

TATRA - hnané, s výkyvnými polonápravami, uzávěrky osových diferenciálů, uzávěrka mezinápravového diferenciálu. Pérování vzduchovými vlnovcovými pružinami v kombinaci s vinutými pružinami a teleskopickými tlumiči.

ŘÍZENÍ

Levostranné, monoblok.

BRZDY

Čtyři nezávislé brzdové systémy - provozní s ABS a AZR, nouzový, parkovací, odlehčovací.

PNEUMATIKY, DISKY

Pneumatiky	315/80 R22,5
Disky	22,5x9,00

KABINA

Trambusová, krátká, sklopná, topná a klimatizační jednotka, nezávislé naftové topení.

Počet sedadel	2
---------------	---

NÁDRŽ PALIVA

320 litrů + 67 litrů ADBLue.

HMOTNOSTI

Největší tech. příp. hmotnost vozidla	28 500 kg
Největší tech. příp. hm. naložené jízdní soupravy	55 500 kg

ELEKTROVÝSTROJ

Napětí el. sítě	24 V
Akumulátor	2x12V 170 Ah
Alternátor	28 V/55-80 A

JÍZDNÍ VLASTNOSTI

Stoupavost při 28 500 kg	100 %
Stoupavost při 55 500 kg	46,0 %
Max. rychlost s omezovačem	85 km/h
Vnější stopový průměr zatáčení	18,4±0,5 m

NÁVĚS - UMIKOV

Typ	NPK 39T
Teleskopický návěs s posuvnými klanicemi určený pro odvoz výřezů dříví v délkách od 2 do 14 m. Hydraulické roztahování rámu 3 000 mm. Tři nápravy BPW ECO PLUS z nichž jsou dvě zvedané. Pérování vzduchové - vak pérování BPW 30.	
Návěsový čep	JOST KZ 1010
Pohotovostní hmotnost návěsu	6 350 kg
Největší tech. příp. zatížení náprav	3 x 9 000 kg
Největší tech. příp. hmotnost návěsu	42 000 kg

HYDRAULICKÝ JEŘÁB - LOGLIFT

Typ	F165 ZT93
Zdvihová třída, skupina	H1 B4
Čistý zdvihový moment	152 kNm
Celkový dosah ramen	9 300 mm
Čerpadlo	SUNFAB SC 53/53 nebo 75/75
Typ drapáku	Loglift X53
Hmotnost jeřábu včetně podpěr	2 500 kg
Nosnost na konci	3 400 kg / 4 m 2 950 kg / 5 m 2 600 kg / 6 m 2 200 kg / 7 m 1 850 kg / 8 m 1 500 kg / 9 m



TATRA, a. s.

Areál Tatry 1450/1, 742 21 Kopřivnice, Czech Republic
tel.: + 420 556 493 154, fax: + 420 556 494 304, e-mail: ou@tatra.cz

tatra.cz