

T 158-8P5R33.451 6x6.2

FORESTRY

6x6 UNIVERZÁLNÍ VŮZ PRO VYVÁŽENÍ A PŘEPRAVU DŘEVA

Kombinací vynikajících vlastností vozidla TATRA PHOENIX 6x6 s odpojitelným náhonem předních kol, nástavbou a klanicového přívěsu UMIKOV a výkonného nakládacího zařízení EPSILON vzniká vysoce efektivní vůz pro vyvážku a přepravu krátkého dřeva.

TATRA PHOENIX nabízí spojení unikátního podvozku TATRA s prostornou kabinou, moderními motory PACCAR MX a převodovkami ZF. Díky tomu vás vozy TATRA PHOENIX dostanou dál - na místa, kam se s jiným vozem nedostanete a k vyšším ziskům díky ekonomickému provozu.

Nástavba UMIKOV NKD 15 je vybavena příčnicí s klanicemi s možností mechanického nastavení dle převáženého sortimentu dřeva. Třínápravový přívěs UMIKOV PN 3.24.1 s mechanicky nastavitelnými posuvnými klanicemi je vyroben z vysoce kvalitních materiálů renomovaného švédského výrobce SSAB a osazen nápravami BPW na vzduchovém pérování s možností zvednutí středové nápravy. Přívěs je vybaven systémem informujícím o okamžitém zatížení náprav. Jedná se o vysoce efektivní celek.

Vozidlo využívá nakládacího zařízení značky EPSILON M 130 Z 96, které umožňuje manipulaci s výřezem všech délek s minimálními nároky na místo. Vyrožený až 9,6 m s nosností na konci 1 210 kg činí zařízení výkonným a univerzálním. Díky těmto parametrům lze zkrátit čas nakládky i vykládky proti jiným zařízením až o 60 %, což znamená zlepšení ekonomiky práce i úsporu provozních nákladů.

**VYSOKÁ PRODUKTIVITA
EFEKTIVITA V TERÉNU I NA SILNICI
TECHNICKÁ DOKONALOST NÁSTAVBY A PŘÍVĚSU
VYSOCE VÝKONNÉ NAKLÁDACÍ ZAŘÍZENÍ
KOMFORT PRO ŘIDIČE**

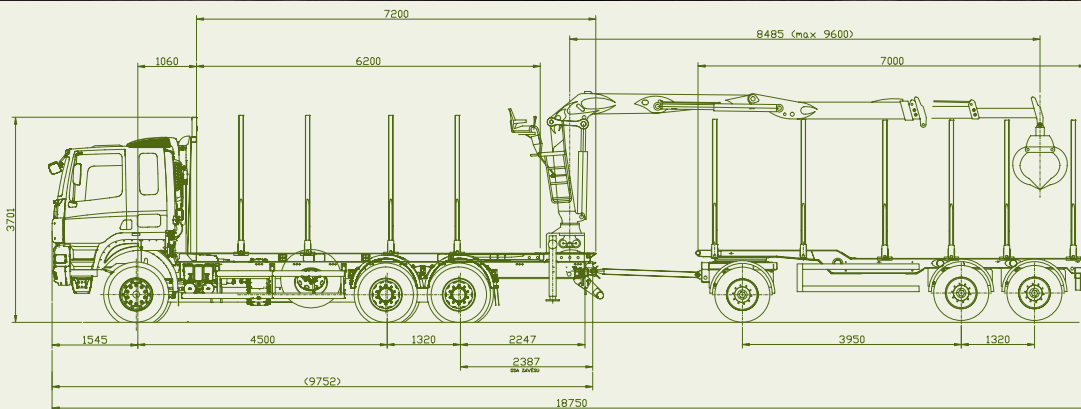

TATRA TAKES YOU FARTHER

THE NEW



TATRA PHOENIX

tatra.cz

T 158-8P5R33.451 6x6.2

UNIVERZÁLNÍ VŮZ PRO VYVÁŽENÍ A PŘEPRAVU DŘEVA

MOTOR

Typ	PACCAR MX340 EURO V
Počet válců	6
Vrtání/Zdvih	130/162 mm
Zdvihový objem	12 900 cm ³
Čistý výkon	340 kW/ 1 900 min ⁻¹
Čistý točivý moment	2 300 Nm/ 1 000 -1 410 min ⁻¹
Úprava výfukových plynů systémem SCR. Na přání motorová brzda MX Brake.	

PŘEVODOVKA

Manuální, typ ZF 16S 2530 TO, na přání s integrovaným retardérem - intardérem	
počet stupňů	
- vpřed	16
- vzad	2

PŘÍDAVNÁ PŘEVODOVKA

Typ	TATRA 1.30 TRK
-----	----------------

NÁPRAVA PŘEDNÍ

Řízená, hnaná s výkyvnými polonápravami, zapínatelný pohon, osový diferenciál.
Pérování vzduchovými vlnovci, s teleskopickými tlumiči a torzním stabilizátorem.

NÁPRAVY ZADNÍ

Hnané, s výkyvnými polonápravami, uzávěrky osových diferenciálů, uzávěrka mezinápravového diferenciálu.
Pérování vzduchovými vlnovci v kombinaci s vinutými pružinami, s teleskopickými tlumiči a torzním stabilizátorem na poslední nápravě.

ŘÍZENÍ

Levostranné, monoblok.

BRZDY

Čtyři nezávislé brzdové systémy: provozní, nouzový, parkovací, odlehčovací.

PNEUMATIKY, DISKY

	přední	zadní
Pneumatiky	385/65 R22,5	315/80 R22,5
Disky	22,5x11,5	9,00x22,5

KABINA

Trambusová, spací, hydraulicky sklopná, se závislým vodním vytápěním, na přání s klimatizací, příp. nezávislým vytápěním
Počet sedadel 2

NÁDRŽ PALIVA

ocel, 300l + 45 litrů ADBLue

HMOTNOSTI

Největší tech. příp. hmotnost vozidla	30 000 kg
Největší tech. příp. hmotnost naložené jízdní soupravy	54 000 kg

ELEKTROVÝSTROJ

Napětí el. sítě	24 V
Akumulátor	2x12V 170 Ah
Alternátor	24 V/80 A

JÍZDNÍ VLASTNOSTI

Stoupavost při 30 000 kg	100 %
Max. rychlost s omezovačem	85 km/h
Vnější stopový průměr zatáčení	19,5±1 m
Brodivost	800 mm

PŘÍVĚS - UMIKOV

Typ	PN 3.24.1
Přívěs třínápravový bez podlahy s klanicemi určený pro odvoz výřezů dříví v délkách od 2 do 8 m. Tři nápravy BPW ECO PLUS z nichž je jedna zvedaná. Provedení pneumatik - dvoumontáž, nebo jednomontáž dle výběru zákazníka. Pérování vzduchové - vak pérování BPW	
Protiblokovací systém EBS	HALDEX
Pohotovostní hmotnost přívěsu	5 250 kg
Největší pov. příp. hmotnost přívěsu	24 000 kg
Největší tech. příp. hmotnost přívěsu	27 000 kg

HYDRAULICKÝ JEŘÁB - EPSILON

Typ	M130 Z96
Zdvihová třída, skupina	H1 B4
Čistý zdvihový moment	119 kNm
Celkový dosah ramen	9 600 mm
Čerpadlo	PARKER F 2 - 53/53 R
Typ drapáku	EPSILON FG 53
Hmotnost jeřábu včetně podpěr	2 280 kg
Nosnost na konci	2 960 kg / 4 m
	2 360 kg / 5 m
	1 950 kg / 6 m
	1 650 kg / 7 m
	1 430 kg / 8 m
	1 210 kg / 9 m



TATRA, a. s.

Areál Tatry 1450/1, 742 21 Kopřivnice, Czech Republic

tel.: + 420 556 493 154, fax: + 420 556 494 304, e-mail: ou@tatra.cz

tatra.cz